

# 精華町立精華南中学校機械警備業務委託 仕様書

## 1 目的

学校現場における異常を早期に発見・通報し、被害の発生及び拡大を防止するとともに、安全・安心な教育環境を維持するため。

## 2 適用範囲

この仕様書は、精華町（以下「発注者」という。）において、警備業者（以下「受注者」という）が受託する精華南中学校機械警備業務委託に適用する。

## 3 委託業務の名称

精華町立精華南中学校機械警備業務委託

## 4 委託業務の場所

精華南中学校（京都府相楽郡精華町桜が丘二丁目3番地1）

## 5 履行期間

令和8年9月1日から令和13年8月31日まで  
（地方自治法第234条の3に基づく長期継続契約）

## 6 業務

### （1）警備の対象

精華町立精華南中学校	校地面積	30,101 m <sup>2</sup>
	校舎面積	4,002 m <sup>2</sup>
	屋内運動場面積	1,099 m <sup>2</sup>

### （2）警備方式

精華南中学校（以下「学校」という）の警備業務を機械警備により行うものとする。  
機械警備業務とは、警備業法第2条第4項第5号に定義されるもので、警備対象施設に設置した警備業務用機械装置（以下「警備装置」という。）が感知した信号を、受注者の基地局に設置する機器へ送信し、その受信装置の表示により、警備員が当該施設へ急行し、警備業務に当たることをいう。

### （3）機械警備業務

業務内容は次に掲げるものとする。

#### （ア）警備装置

警備装置の機能及び警戒区域は、次に掲げるものとする。

- ① 施設のドア、ガラス等の破損及び開閉を感知する機能（警戒区域：別紙図面参照）
- ② 空間内における発熱体や赤外線の遮断等を感知する機能（警戒区域：①と同様）
- ③ 火災発生を感知する機能（警戒区域：校舎内及び体育館全体）
- ④ 非常通報装置により非常信号を感知する機能（警戒区域：③と同様）
- ⑤ 機械装置及びセンサーの破壊、配線の切断等の異常を監視する機能
- ⑥ 警備の開始、解除の操作を行う機能
- ⑦ 基地局に異常等の信号を送信する機能

(イ) 警備責任時間

原則として警備装置を開始（セット時）した時点より警備装置のセットが解除された時点までとする。ただし、前号「(ア) ③火災発生を感知する機能」及び「④非常通報装置により非常信号を感知する機能」については、常時対応すること。

(ウ) 業務内容

- ① 基地局において学校内への侵入、破壊行為等不法行為の発生やその他異常を感知した場合は、警備員が施設へ急行し、施設の外部及び内部を点検し、異常の有無を確認する。なお、必要に応じて次の業務を行うものとする。
  - ・ 現場に応じた緊急措置
  - ・ 学校職員ならびに施設管理担当者への連絡
  - ・ 基地局への連絡
  - ・ 警察、消防署等への通報
- ② 警備装置が常に正常な機能を保持するよう管理するとともに、異常を発見した場合には、速やかに発注者に通報するものとする。
- ③ 警備装置の発報時にあつては、警備業法第43条の規定により定めた「京都府機械警備業者の即応体制の整備の基準等に関する規則」に規定の25分以内の到着を遵守し、現場に急行するものとする。

(4) 警備装置の仕様及び留意事項

- ① 警備装置は受注者の所有に属する。
- ② 別紙図面上に記載されている警戒区域に機械（空間センサー等）及びマグネットセンサー等を設置すること。
- ③ 入退出については、カードキーやマイクロチップ等で警備装置の開始・解除を行える仕様とすること。警備装置の開始、解除を行える場所については図面のとおりとする。
- ④ 警備装置の開始・解除を鍵もしくはカードキーやマイクロチップ等で行う場合は学校運営に支障が生じない数量を用意すること。

- ⑤自動通報装置は、停電時に30分以上の蓄電池等によるバックアップ機能を有すること。
- ⑥火災信号は、既設の自動火災報知設備受信基盤より出力される火災一斉警報の通信回線を使用し、基地局へ自動送信できるようにすること。
- ⑦学校の改修等により、既設の警備装置の移設及び変更等の必要が生じた場合、発注者は事前に受注者へ通知するものとし、当該工事費は発注者・受託者協議のうえ、定めるものとする。
- ⑧学校の改修等により、既設の警備装置の移設及び変更等の必要が生じた場合、発注者は事前に受注者へ通知するものとし、当該工事費は発注者・受注者協議のうえ、定めるものとする。

## 7 警備装置等の設置、取替、変更、撤去及び保守・点検

### (1) 設置

- ①本業務を行うために使用する通信回線については、受注者名義の電話回線等により、受注者基地局より監視できるシステムにより警備を行うこと。
- ②警備装置の設置費及び本業務に付随する諸経費は全て受注者の負担とする。ただし、警備に必要な機器類の電気使用料については、発注者の負担とする。
- ③警備装置の設置の際には、既存の機器に影響がないように留意することとし、影響が生じた場合、受注者の負担により速やかに修復を行うものとする。

### (2) 取替え

発注者は履行開始後、受注者の設置した警備装置について、本契約の警備内容に十分対応できないと判断した場合、受注者の負担により機器類の全て又は一部を取り替えさせることができる。

### (3) 変更

受注者の都合により警備装置等の規格等に変更が生じた場合は、速やかに施設管理担当者と協議のうえで、受注者の負担により取り替えるものとする。

### (4) 撤去

履行期間終了後は、受注者が警備装置を撤去して現状に復するものとし、これに要する費用については、受注者の負担とする。

### (5) 保守・点検

受注者は、設置された警備装置の機能を保全するため、適宜保守・点検を行う。

## 8 調査

警備装置設置箇所については、添付された図面で確認することとするが、事前に下見調査が必要な場合、あらかじめ精華町役場学校教育課へ連絡し、指示を仰ぐ事。そのうえで、訪問する日程等の調整を行うこと。また、訪問する際には受注者が京都

府公安委員会に届け出ている服装を着用し、社員証を携帯するとともに、担当者の指示により行動すること。

## 9 警備装置の取扱説明

警備装置設置後は、速やかに学校担当者と日程等の調整を行い、適切な警備が遂行出来るよう学校職員を対象に取扱説明をすること。

## 10 準備期間

警備装置設置、取扱説明及び担当者との連絡調整等については準備期間とし、契約締結日から令和8年8月31日までとする。また、警備装置設置の際は令和3年度「精華町立精華南中学校機械警備業務委託」受託業者（セコム株式会社）と調整を行い、機器設置や引継を行うこと。なお、引継にあたって機械警備による監視が滞ることのないよう誠意をもって協力すること。

## 11 損害賠償

受注者は警備実施中に受注者の過失により、発注者及び利用者（学校を利用する全ての者）に損害を与えた場合、その全てについて受注者が損害賠償責任を負わなければならない。

ただし、次の事項については免責とする。

- (1) 天災地変等その他不可抗力による場合。
- (2) 警備装置が正常に作動したにもかかわらず、受注者の責任とならない理由で、通信が行われない状態にあったためによる場合。
- (3) 発注者の責任となる理由により、警備装置が正常に作動しなかった場合。

## 12 提出書類等

受注者は警備業務履行にあたり、警備業法第19条及び警備業法施行規則第33条に規定する書類を発注者へ提出することとする。なお、「(1) ③基地局又は待機所から学校までの距離及び移動時間を証する資料」については、本業務の入札参加申請時にも添付して提出すること。

### (1) 業務計画書

受注者は警備業務履行にあたり、施設管理担当者と協議のうえ作成し、次の事項を記載すること。

- ①本警備委託の履行に関して業務を統括する業務責任者名及び警備体制などがわかる緊急連絡系統図
- ②警備装置の設置箇所、種類及び仕様、配置図等の警備計画
- ③基地局又は待機所から学校までの距離及び移動時間を証する資料

- ④その他施設管理担当者が指定した事項
- (2) 学校に入退出する警備員の名簿
- (3) 業務報告書

各月の警備業務の提供が完了したときは、異常発生の有無が分かる「機械警備報告書」、異常発生により出動した際にはその報告書を併せて翌月の7日までに提出するものとする。

### 13 鍵の預託

警備上必要な鍵、カードキーは、発注者・受注者相互に預託するものとし、善良な注意をもって管理を行うものとする。なお、履行期間終了後については、双方とも速やかに返却を行うものとする。

### 14 支払方法

発注者はその月の業務終了後に受注者から提出される上記12-(3)の報告書を確認し、事実と相違ないと認めるときは、速やかに受注者に対し請求のあった委託料を支払うものとする。

### 15 再委託の禁止

受注者は本契約に基づく権利を第三者に譲渡し、又は警備業務の処理を第三者に委託してはならない。

### 16 契約解除

発注者は受注者が次の各号の一に該当するときは、契約を解除することができる。

- (1) 正当な理由なく契約を履行しないとき。
- (2) 契約の締結又は履行につき不正行為があったとき。
- (3) 契約の履行にあたり、発注者の指示に従わなかったとき又は、その職務を妨害したとき。
- (4) 履行期間内に委託業務を完了する見込みがないとき。
- (5) その他契約条項に違反したとき。

### 17 長期継続契約の特記事項

長期継続契約に伴い、特記事項として次の各号のとおりとする。

- (1) 発注者は翌年度以降において、委託料に係る歳出予算の金額について減額又は削除があった場合、本契約を解除することができる。
- (2) 前項の規定により発注者が本契約を解除した場合において、発注者が翌年度以降の支払いを予定していた委託料を受注者は請求することはできない。

- (3) 受注者は(1)の規定により発注者が本契約を解除したために生じた損害の賠償について、発注者に請求することはできない。
- (4) 本契約締結後、消費税法、地方税法、その他の法律の改正または制定により、税率の改正または新たな税制の創設があった場合には、消費税額等はその改正または創設に基づく税額に改定されるものとする。

## 18 その他

この仕様書に定めのない事項及び疑義を生じた場合は、別途協議するものとする。





1 F



⑧

フロア 階	エリア区分	凡例
1	1	3 ガス
2	2	6 最終
3	3	7 プロパ21 最終
4	4	8 プロパ22 最終
5	5	9 プロパ23 最終
		10 侵入1
		13 侵入2
		45~56 火災
		57 地震
		58 消滅水
		59 設備
		62 FC
		建築物
		水
		気
		エネルギー
		モーター
		機
		機

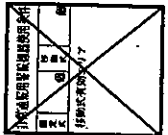
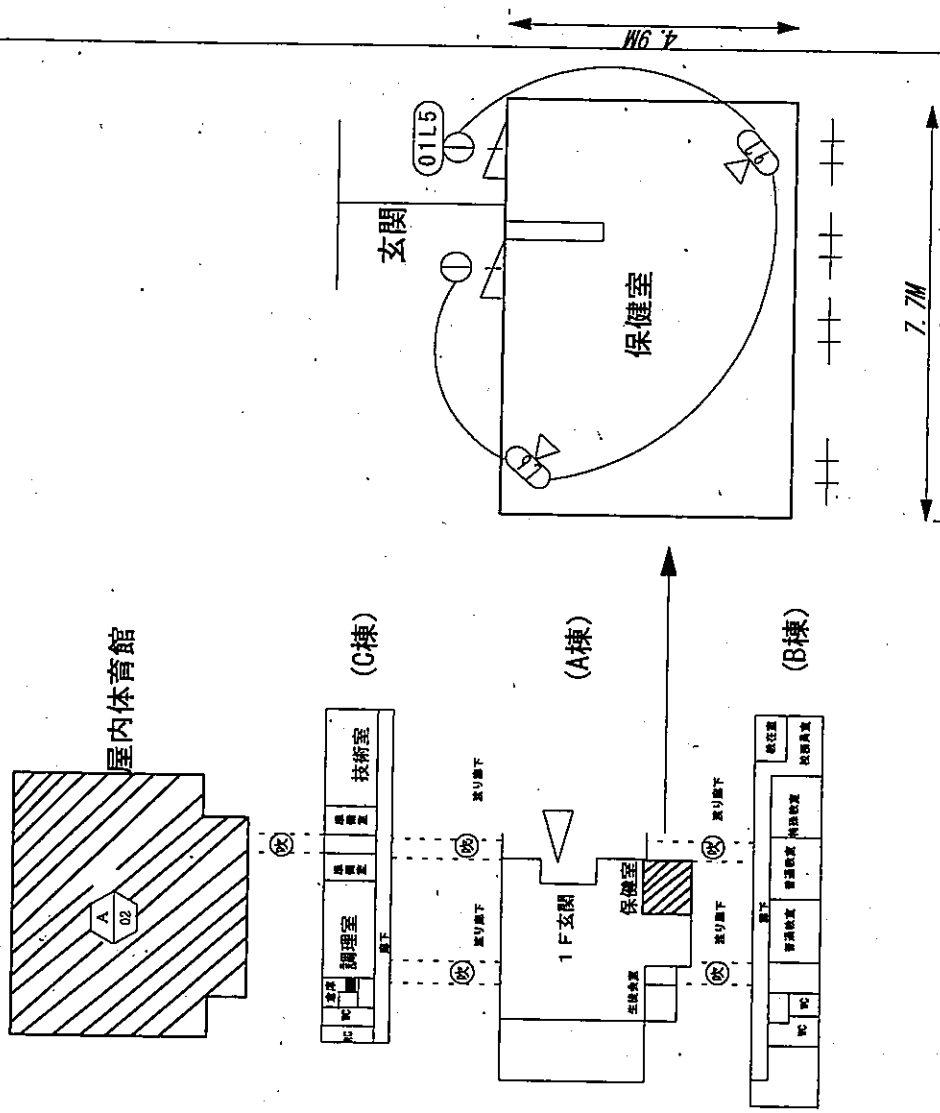

精華南中学校

1F配置図 保健室

⑧

2 F 3 F



甲

コントロール号	ブロック内トランスポンダ
1	
2	
3	
4	
5	
凡例	エリア区分
1 3~5	3
2 6	4
3 7	5
4 8	
5 9	
6 10	
7 11	
8 12	
9 13	
10 14	
11 15	
12 16	
13 17	
14 18	
15 19	
16 20	
17 21	
18 22	
19 23	
20 24	
21 25	
22 26	
23 27	
24 28	
25 29	
26 30	
27 31	
28 32	
29 33	
30 34	
31 35	
32 36	
33 37	
34 38	
35 39	
36 40	
37 41	
38 42	
39 43	
40 44	
41 45	
42 46	
43 47	
44 48	
45 49	
46 50	
47 51	
48 52	
49 53	
50 54	
51 55	
52 56	
53 57	
54 58	
55 59	
56 60	
57 61	
58 62	
59 63	
60 64	
61 65	
62 66	
63 67	
64 68	
65 69	
66 70	
67 71	
68 72	
69 73	
70 74	
71 75	
72 76	
73 77	
74 78	
75 79	
76 80	
77 81	
78 82	
79 83	
80 84	
81 85	
82 86	
83 87	
84 88	
85 89	
86 90	
87 91	
88 92	
89 93	
90 94	
91 95	
92 96	
93 97	
94 98	
95 99	
96 100	
97 101	
98 102	
99 103	
100 104	
101 105	
102 106	
103 107	
104 108	
105 109	
106 110	
107 111	
108 112	
109 113	
110 114	
111 115	
112 116	
113 117	
114 118	
115 119	
116 120	
117 121	
118 122	
119 123	
120 124	
121 125	
122 126	
123 127	
124 128	
125 129	
126 130	
127 131	
128 132	
129 133	
130 134	
131 135	
132 136	
133 137	
134 138	
135 139	
136 140	
137 141	
138 142	
139 143	
140 144	
141 145	
142 146	
143 147	
144 148	
145 149	
146 150	
147 151	
148 152	
149 153	
150 154	
151 155	
152 156	
153 157	
154 158	
155 159	
156 160	
157 161	
158 162	
159 163	
160 164	
161 165	
162 166	
163 167	
164 168	
165 169	
166 170	
167 171	
168 172	
169 173	
170 174	
171 175	
172 176	
173 177	
174 178	
175 179	
176 180	
177 181	
178 182	
179 183	
180 184	
181 185	
182 186	
183 187	
184 188	
185 189	
186 190	
187 191	
188 192	
189 193	
190 194	
191 195	
192 196	
193 197	
194 198	
195 199	
196 200	
197 201	
198 202	
199 203	
200 204	
201 205	
202 206	
203 207	
204 208	
205 209	
206 210	
207 211	
208 212	
209 213	
210 214	
211 215	
212 216	
213 217	
214 218	
215 219	
216 220	
217 221	
218 222	
219 223	
220 224	
221 225	
222 226	
223 227	
224 228	
225 229	
226 230	
227 231	
228 232	
229 233	
230 234	
231 235	
232 236	
233 237	
234 238	
235 239	
236 240	
237 241	
238 242	
239 243	
240 244	
241 245	
242 246	
243 247	
244 248	
245 249	
246 250	
247 251	
248 252	
249 253	
250 254	
251 255	
252 256	
253 257	
254 258	
255 259	
256 260	
257 261	
258 262	
259 263	
260 264	
261 265	
262 266	
263 267	
264 268	
265 269	
266 270	
267 271	
268 272	
269 273	
270 274	
271 275	
272 276	
273 277	
274 278	
275 279	
276 280	
277 281	
278 282	
279 283	
280 284	
281 285	
282 286	
283 287	
284 288	
285 289	
286 290	
287 291	
288 292	
289 293	
290 294	
291 295	
292 296	
293 297	
294 298	
295 299	
296 300	
297 301	
298 302	
299 303	
300 304	
301 305	
302 306	
303 307	
304 308	
305 309	
306 310	
307 311	
308 312	
309 313	
310 314	
311 315	
312 316	
313 317	
314 318	
315 319	
316 320	
317 321	
318 322	
319 323	
320 324	
321 325	
322 326	
323 327	
324 328	
325 329	
326 330	
327 331	
328 332	
329 333	
330 334	
331 335	
332 336	
333 337	
334 338	
335 339	
336 340	
337 341	
338 342	
339 343	
340 344	
341 345	
342 346	
343 347	
344 348	
345 349	
346 350	
347 351	
348 352	
349 353	
350 354	
351 355	
352 356	
353 357	
354 358	
355 359	
356 360	
357 361	
358 362	
359 363	
360 364	
361 365	
362 366	
363 367	
364 368	
365 369	
366 370	
367 371	
368 372	
369 373	
370 374	
371 375	
372 376	
373 377	
374 378	
375 379	
376 380	
377 381	
378 382	
379 383	
380 384	
381 385	
382 386	
383 387	
384 388	
385 389	
386 390	
387 391	
388 392	
389 393	
390 394	
391 395	
392 396	
393 397	
394 398	
395 399	
396 400	
397 401	
398 402	
399 403	
400 404	
401 405	
402 406	
403 407	
404 408	
405 409	
406 410	
407 411	
408 412	
409 413	
410 414	
411 415	
412 416	
413 417	
414 418	
415 419	
416 420	
417 421	
418 422	
419 423	
420 424	
421 425	
422 426	
423 427	
424 428	
425 429	
426 430	
427 431	
428 432	
429 433	
430 434	
431 435	
432 436	
433 437	
434 438	
435 439	
436 440	
437 441	
438 442	
439 443	
440 444	
441 445	
442 446	
443 447	
444 448	
445 449	
446 450	
447 451	
448 452	
449 453	
450 454	
451 455	
452 456	
453 457	
454 458	
455 459	
456 460	
457 461	
458 462	
459 463	
460 464	
461 465	
462 466	
463 467	
464 468	
465 469	
466 470	
467 471	
468 472	
469 473	
470 474	
471 475	
472 476	
473 477	
474 478	
475 479	
476 480	
477 481	
478 482	
479 483	
480 484	
481 485	
482 486	
483 487	
484 488	
485 489	
486 490	
487 491	
488 492	
489 493	
490 494	
491 495	
492 496	





2 F

45.47M

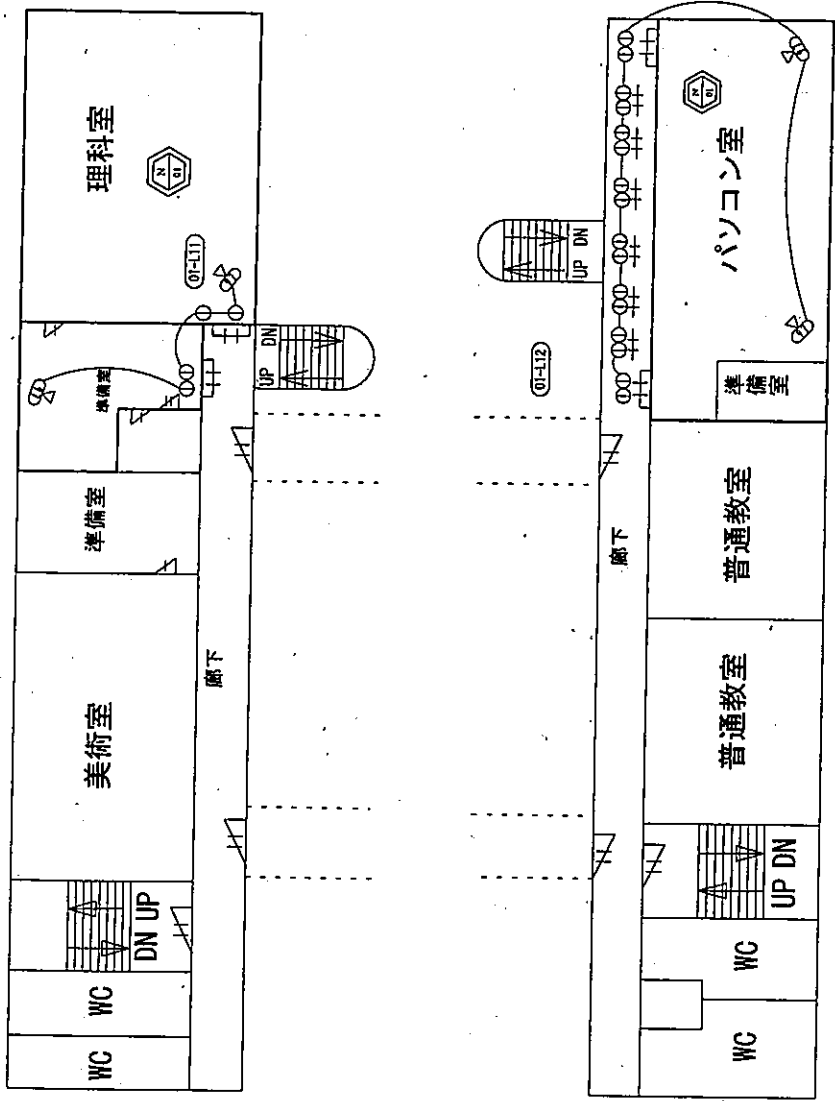

コントロール群		ブロック内トランスポンド				
1	2	3	4	5		
エリア区分						
1	2	3	4	5		
6	7	8	9	10	11	
12	13	14	15	16	17	
18	19	20	21	22	23	
24	25	26	27	28	29	
30	31	32	33	34	35	
36	37	38	39	40	41	
42	43	44	45	46	47	
48	49	50	51	52	53	
54	55	56	57	58	59	
60	61	62	63	64	65	
66	67	68	69	70	71	
72	73	74	75	76	77	
78	79	80	81	82	83	
84	85	86	87	88	89	
90	91	92	93	94	95	
96	97	98	99	100	101	
102	103	104	105	106	107	
108	109	110	111	112	113	
114	115	116	117	118	119	
120	121	122	123	124	125	
126	127	128	129	130	131	
132	133	134	135	136	137	
138	139	140	141	142	143	
144	145	146	147	148	149	
150	151	152	153	154	155	
156	157	158	159	160	161	
162	163	164	165	166	167	
168	169	170	171	172	173	
174	175	176	177	178	179	
180	181	182	183	184	185	
186	187	188	189	190	191	
192	193	194	195	196	197	
198	199	200	201	202	203	
204	205	206	207	208	209	
210	211	212	213	214	215	
216	217	218	219	220	221	
222	223	224	225	226	227	
228	229	230	231	232	233	
234	235	236	237	238	239	
240	241	242	243	244	245	
246	247	248	249	250	251	
252	253	254	255	256	257	
258	259	260	261	262	263	
264	265	266	267	268	269	
270	271	272	273	274	275	
276	277	278	279	280	281	
282	283	284	285	286	287	
288	289	290	291	292	293	
294	295	296	297	298	299	
300	301	302	303	304	305	
306	307	308	309	310	311	
312	313	314	315	316	317	
318	319	320	321	322	323	
324	325	326	327	328	329	
330	331	332	333	334	335	
336	337	338	339	340	341	
342	343	344	345	346	347	
348	349	350	351	352	353	
354	355	356	357	358	359	
360	361	362	363	364	365	
366	367	368	369	370	371	
372	373	374	375	376	377	
378	379	380	381	382	383	
384	385	386	387	388	389	
390	391	392	393	394	395	
396	397	398	399	400	401	
402	403	404	405	406	407	
408	409	410	411	412	413	
414	415	416	417	418	419	
420	421	422	423	424	425	
426	427	428	429	430	431	
432	433	434	435	436	437	
438	439	440	441	442	443	
444	445	446	447	448	449	
450	451	452	453	454	455	
456	457	458	459	460	461	
462	463	464	465	466	467	
468	469	470	471	472	473	
474	475	476	477	478	479	
480	481	482	483	484	485	
486	487	488	489	490	491	
492	493	494	495	496	497	
498	499	500	501	502	503	
504	505	506	507	508	509	
510	511	512	513	514	515	
516	517	518	519	520	521	
522	523	524	525	526	527	
528	529	530	531	532	533	
534	535	536	537	538	539	
540	541	542	543	544	545	
546	547	548	549	550	551	
552	553	554	555	556	557	
558	559	560	561	562	563	
564	565	566	567	568	569	
570	571	572	573	574	575	
576	577	578	579	580	581	
582	583	584	585	586	587	
588	589	590	591	592	593	
594	595	596	597	598	599	
600	601	602	603	604	605	
606	607	608	609	610	611	
612	613	614	615	616	617	
618	619	620	621	622	623	
624	625	626	627	628	629	
630	631	632	633	634	635	
636	637	638	639	640	641	
642	643	644	645	646	647	
648	649	650	651	652	653	
654	655	656	657	658	659	
660	661	662	663	664	665	
666	667	668	669	670	671	
672	673	674	675	676	677	
678	679	680	681	682	683	
684	685	686	687	688	689	
690	691	692	693	694	695	
696	697	698	699	700	701	
702	703	704	705	706	707	
708	709	710	711	712	713	
714	715	716	717	718	719	
720	721	722	723	724	725	
726	727	728	729	730	731	
732	733	734	735	736	737	
738	739	740	741	742	743	
744	745	746	747	748	749	
750	751	752	753	754	755	
756	757	758	759	760	761	
762	763	764	765	766	767	
768	769	770	771	772	773	
774	775	776	777	778	779	
780	781	782	783	784	785	
786	787	788	789	790	791	
792	793	794	795	796	797	
798	799	800	801	802	803	
804	805	806	807	808	809	
810	811	812	813	814	815	
816	817	818	819	820	821	
822	823	824	825	826	827	
828	829	830	831	832	833	
834	835	836	837	838	839	
840	841	842	843	844	845	
846	847	848	849	850	851	
852	853	854	855	856	857	
858	859	860	861	862	863	
864	865	866	867	868	869	
870	871	872	873	874	875	
876	877	878	879	880	881	
882	883	884	885	886	887	
888	889	890	891	892	893	
894	895	896	897	898	899	
900	901	902	903	904	905	
906	907	908	909	910	911	
912	913	914	915	916	917	
918	919	920	921	922	923	
924	925	926	927	928	929	
930	931	932	933	934	935	
936	937	938	939	940	941	
942	943	944	945	946	947	
948	949	950	951	952	953	
954	955	956	957	958	959	
960	961	962	963	964	965	
966	967	968	969	970	971	
972	973	974	975	976	977	
978	979	980	981	982	983	
984	985	986	987	988	989	
990	991	992	993	994	995	
996	997	998	999	1000	1001	



精華南中学校

CPU室・理科室 平面図



コントロール群	ブロック内トランスポンダ	凡例
1		3.5
2		6
3		7
4		8
5		9
		10
		11
		12
		13
		14
		15
		16
		17
		18
		19
		20
		21
		22
		23
		24
		25
		26
		27
		28
		29
		30
		31
		32
		33
		34
		35
		36
		37
		38
		39
		40
		41
		42
		43
		44
		45
		46
		47
		48
		49
		50
		51
		52
		53
		54
		55
		56
		57
		58
		59
		60
		61
		62
		63
		64
		65
		66
		67
		68
		69
		70
		71
		72
		73
		74
		75
		76
		77
		78
		79
		80
		81
		82
		83
		84
		85
		86
		87
		88
		89
		90
		91
		92
		93
		94
		95
		96
		97
		98
		99
		100

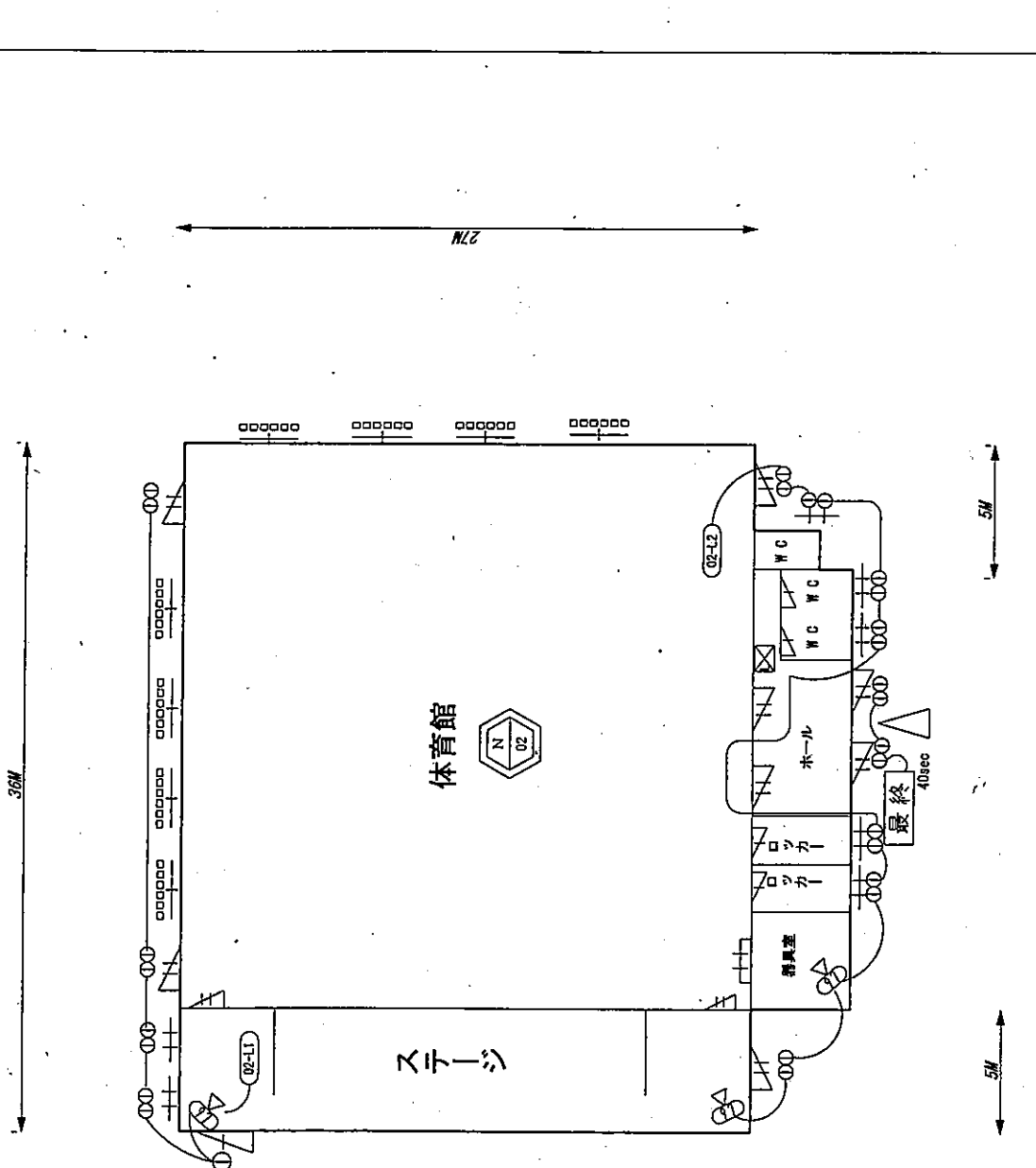
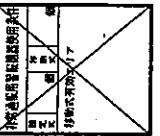

精華南中学校  
体育館 平面図

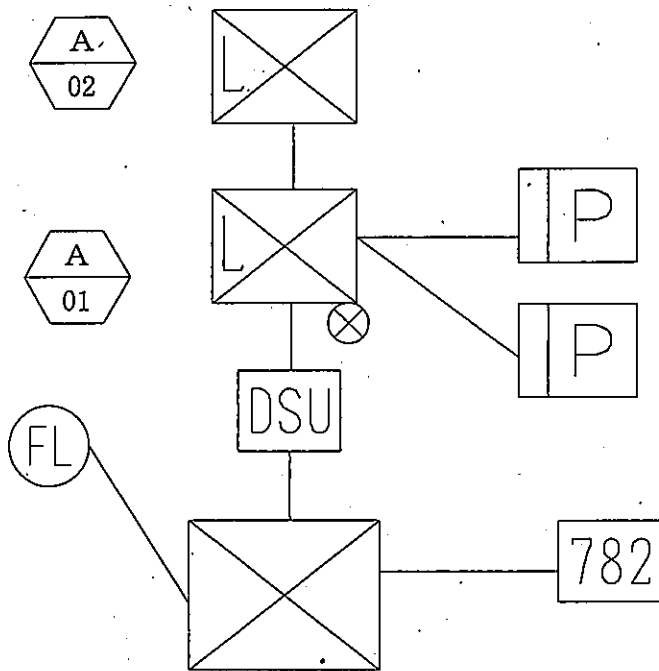

版 NO.	年月日 DATE	設 變 番 号 REVISION NO.	變 更 內 容 DESCRIPTION	承 認 APPD
材 質 MATERIAL			處 理 FINISH/COATING	

名 稱 TITLE 精 華 南 中 学 校  
系 統 圖